

# LES OPTIONS COMPLEMENTAIRES

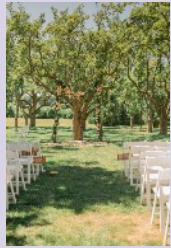

## Cérémonie laïque 150€

- > Préparation musicale sur-mesure
- > Montage 1 heure avant
- > Sonorisation (Régie + enceinte amplifiée micro)
- > Passage des musiques choisies + présence d'un technicien son
- > Possibilité de canon à confettis à la sortie des mariés (confettis classiques inclus ou bio dégradables en option +39€)
- > Démontage en fin de cérémonie



## Cocktail mixé avec DJ 100€

- > Mix DJ sur la durée du cocktail avec une ambiance musicale exclusive avec des productions "Franck Dzyiak" dans un style très chic Rooftop & Garden Party (Deep House & Chill-Out)
- > Montage 1 heure avant
- > Sonorisation (Régie DJ + enceinte amplifiée)
- > Démontage 30 min avant la fin du cocktail



## Eclairage extérieur 150€

- > 4 Projecteurs Couleurs LED RGB d'extérieur de 4 x 100w LED + rallonges.
- > Idéal pour façade de bâtiment ou dans un jardin sous les plantes
- > 16 couleurs - 4 modes au choix
- > Installation (Prévoir prises en extérieur)
- > Démontage

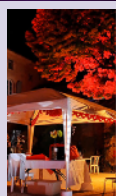



## Fumée lourde 150€

- > idéal pour ouverture de bal ou lors du gâteau
- > Jusqu'à 2 heures d'effet fumée lourde, dansez sur les nuages.
- > Commande des produits spécifiques
- > Liquide fumée lourde
- > Glace carbonique pour refroidissement
- > Installation dans les normes de sécurité
- > Gestion des effets au moments désirés
- > Démontage



## Brunch / Retour de Noces mixé avec DJ 150€

- > Mix DJ d'une durée de 3 heures environ avec une ambiance musicale très calme ; parfait après une courte nuit, avec des productions "Franck Dyziak" dans un style très chic Rooftop & Garden Party (Deep House & Chill-Out)
- > Montage 1 heure avant
- > Sonorisation (Régie DJ + enceinte amplifiée)
- > Uniquement si hébergement du DJ à proximité du lieu



Photos non contractuelles

# FOIRE AUX QUESTIONS

## TECHNIQUE & MATÉRIEL

### Quels sont vos besoins techniques ?

Prévoir un espace convenable et suffisant pour la mise en place du matériel d'au moins 3 mètres de long et 1,7 mètres de profondeur pour 2,2 mètres au haut, avec une source de courant suffisante pour le fonctionnement du matériel avec au minimum deux prises délivrant 16 ampères avec prise de terre., le plus loin possible des lecteurs de fumée.

Si le matériel est installé la veille de l'événement, la personne locataire de la salle doit veiller à fermer les portes et à sécuriser la zone afin que le matériel ne soit pas endommagé ni volé, avant la prestation. Un repas parmi les convives de façon à ce qu'il puisse se restaurer tout en se tenant disponible. La liste du matériel utilisé par le DJ est disponible sur le site [franck-dyziak.com](http://franck-dyziak.com).

### Points à observer (électrique) :

Il est vivement recommandé aux organisateurs, d'une part, de repérer à l'avance où se trouve le tableau électrique de la salle où se produiront les festivités de façon à pouvoir répondre à toute coupure éventuelle, et d'autre part, de s'assurer de la possibilité de remettre le courant soi-même. Lors de la soirée dansante, il est également conseillé de maintenir la piste de danse le plus sombre possible afin d'optimiser le rendu des jeux de lumières en fonctionnement. Le DJ se chargera lui-même de doser les éclairages nécessaires à une visibilité convenable. Des projecteurs pourront par ailleurs être mis à disposition, sur simple demande, pour éclairer de manière sélective des lieux bien précis (débit de boissons...) Aussi, il faudra s'assurer à l'avance qu'il est bien possible d'éteindre toutes les lumières autour de la piste de danse. Une fois cette belle soirée terminée, le démontage de l'ensemble du matériel nécessite environ 2 heures. Il s'agit d'un moment à ne pas négliger, car il faut souvent m'attendre avant de quitter définitivement la salle.

### Conditions météorologiques

Pour les prestations en extérieur de type cocktail, retour mixé, cérémonie laïque, partie dansante de type Garden party, il est fortement conseillé de trouver une solution de repli en cas d'intempéries. Une salle couverte en dur peut-être la solution, s'il y a des tonnelles ou barnums, mieux vaut prévoir un plancher pour éviter le ruissellement de l'eau qui pourrait endommager le matériel ou pire causer des chocs électriques. Les lumières étant très sensibles aux différences de température mieux vaut prévoir un endroit ombragé pour les parties dansantes en extérieur. Les événements en extérieur ne peuvent pas durer très tardivement,

Car il faut prévenir le voisinage et il y a aussi la rosée du matin que peut endommager le matériel.

À noter : en cas d'impossibilité de se produire en extérieur sans solution de repli, aucun remboursement ne sera possible sur les prestations non réalisées pour cause météorologique

### Jauge minimale de convives

MINI : Si jamais les convives ne sont pas aussi nombreux que vous l'aviez prévu, je tiens à signaler que la jauge minimale de convives est de 30 personnes, en dessous de cela ça ne vaut pas la peine d'avoir un DJ pour votre événement car trop coûteux pour vous.

MAXI et PLUS : Au cas contraire, le DJ peut couvrir une jauge maximale de 350 personnes sans problème, au-delà c'est aussi tout à fait possible. Il faudra alors louer du matériel complémentaire pour couvrir la puissance musicale nécessaire. Le DJ s'occupera des différentes démarches de location pour vous. Il s'occupera aussi de vous faire un devis pour ces locations annexes

### Installation du matériel

La veille (ou le matin) de votre événement, je procède systématiquement à l'installation du matériel en même temps que vous, lors de la remise des clefs de la salle. Nous pouvons ainsi réaliser différents essais « lumière », « son » et « vidéo ».

Je vous laisse aussi le soin de donner mes coordonnées directement à vos invités/témoins s'il y a des surprises à prévoir en amont et pendant l'événement.

Le jour « J », j'arrive habituellement entre 1h30 et 2 heures avant vos convives. C'est un choix primordial dans la mesure où je peux placer les éléments de la sono à l'extérieur pour les emplacements le cocktail ou la cérémonie. Je m'occuperai d'établir les programmations « lumière » adaptées à chaque lieu.

Lors de votre cocktail, je propose généralement une musique dans le style « Jazz ou deep house / chill », de sorte qu'elle soit discrète, ni trop forte pour ne pas perturber les invités. Au cours du repas, une ambiance musicale « cosy » sera de rigueur.

Je laisse aussi à disposition plusieurs micros pour que vos témoins puissent intervenir au cours du banquet.

### Sécurité de tous

Petites notes : Prenez garde ne pas positionner les enfants et les seniors trop proches de la sonorisation. A l'inverse, tentez de me placer si possible au plus proche de celle-ci dans un souci de rapidité d'intervention.

Prévention des risques et seuils musique : Décret n° 2017-1244 du 7 août 2017 relatif à la prévention des risques liés aux bruits et aux sons amplifiés Ne dépasser, à aucun moment les niveaux de 102 décibels pour les adultes et 94 décibels pour les enfants. C'est pourquoi pour la sécurité de tous je ne dépasse jamais 90 décibels pour chacune de mes prestations

L'organisateur prend l'engagement de veiller à ce que la diffusion de la musique n'engendre pas de nuisances sonores excessives pour le voisinage.

### Confettis

Je dispose d'un canon à confettis (Confettis Rectangles - 50x20mm couleur argent (Inclus dans les Forfaits)). Il s'agit d'un aspirateur inversé qui peut souffler entre 200 g et 2 kg de confettis. Suite à Loi anti-gaspillage de janvier 2021 les confettis seront en papier recyclable très fin, cela ne change en rien l'effet visuel.

Les confettis ont un diamètre assez gros et sont ainsi faciles à balayer. N'ayez aucune crainte, par expérience, on trouve toujours un témoin ou un ami motivé pour balayer en fin de soirée.

### Matériels & effets

Pour ce qui est des lumières, j'ai misé dans quelque chose de compact et très efficace. En effet, les lumières favorisent à créer une ambiance sereine et sympathique. Au niveau « son » (le plus important à mes yeux) je travaille avec un système Bose (une véritable référence reconnue dans le domaine par les professionnels). Le matériel permet de couvrir jusqu'à 300 personnes, je peux ainsi mettre moins fort et surtout obtenir une qualité sonore irréprochable.

Entre autres, je dispose d'une machine à brouillard bien différent de la machine à fumé (cette dernière provoque quelque chose de désagréable pour les yeux). Le brouillard étant beaucoup plus léger, il a un double avantage : celui de mettre en valeur les effets de lumière et de ne pas embêter vos invités.

# FOIRE AUX QUESTIONS

## MODALITÉS

### Modalités de validation de prestation :

Remplir le formulaire d'information sur le site (Mariage/ Soirée privée ou Pro)

Réception du devis quelques jours plus tard  
Dès que possible validation du devis avec signature + mention « Bon pour Accord » + versement des arrhes de 35%, le montant est indiqué sur le devis et les coordonnées bancaires sont en bas de page sur le devis.

Réception du devis modifié avec les arrhes déduites + réception du contrat DJ à compléter et signer

Pensez à donner les coordonnées du DJ aux invités ou/et témoins pour organisation de surprises ou/et animations

Formulaire de préparation musical à remplir 60 jours avant la date, un mail vous sera envoyé automatiquement

Une semaine avant l'événement réception d'un identifiant et mot de passe de la part du service Chèque Emploi Spectacle, valider le contrat pour déclaration légale. Les prestations sont comptabilisées en cachets (Exemple : 1 cachet pour installation, 1 cachet pour la prestation cocktail + repas + prestation DJ jusqu'à minuit, 1 cachet pour prestation DJ après minuit + démontage) Attention l'e-mail arrive parfois dans les spams ou les indésirables pensez à vérifier

Vous aurez le choix d'effectuer le paiement immédiatement ou plus tard, par virement, carte bleue ou chèque directement au service chèque emploi spectacle, celui-ci doit impérativement être effectué au plus tard 4 jours après le début de la manifestation tout retard sera majoré de 20 %

Quelques jours avant la date, le DJ va vous appeler pour fixer avec vous le RDV pour l'installation du matériel la veille ou le matin de l'événement

Lors de l'événement, il vous est conseillé d'apposer une petite pancarte sur la porte d'entrée indiquant « événement privé » pour éviter des frais supplémentaires Sacem avec les droits d'auteurs sur les musiques. L'événement est considéré comme une soirée privée (dans le cadre des amis et de la famille) dans ce cas là, c'est gratuit.

Si le matériel est installé la veille de l'événement, la personne locataire de la salle doit veiller à fermer les portes et à sécuriser la zone afin que le matériel ne soit pas endommagé ni volé, avant la prestation.

Jour « J », j'arrive habituellement entre 1 h 30 et 2 heures avant vos convives. C'est un choix primordial dans la mesure où je peux placer les éléments de la sono à l'extérieur pour les emplacements pour le cocktail ou la cérémonie. Je m'occuperai d'établir les programmations « lumière » adaptées à chaque lieu.

Pendant la soirée prévoir un repas parmi les convives de façon à ce qu'il puisse se restaurer tout en se tenant disponible. Dans le but de pouvoir converser avec vos invités et de pouvoir connaître et cibler la couleur musicale à produire durant la soirée, habituellement on me place sur la table la plus festive de sorte de faire danser plus facilement par la suite 🤗.

Une fois cette belle soirée terminée, le démontage de l'ensemble du matériel nécessite environ 2 heures. Il s'agit d'un moment à ne pas négliger, car il faut souvent m'attendre avant de quitter définitivement la salle.

Quelques jours plus tard vous allez recevoir un mail ou vous pourrez laisser un avis. Cela permettra de donner vos ressentis aux futurs clients. Si des amis ou des proches souhaitent faire appel à mes services pour une animation mariage ou anniversaire n'hésitez pas à donner mes coordonnées.

### Modalités de paiement :

Un versement des arrhes est exigé à la signature du contrat par virement sur compte de M.HENTIC Franck d'un montant de 35%. L'intégralité de la prestation sera redevable automatiquement 10 jours avant la manifestation. Toutes heures signées sur le contrat seront automatiquement facturées. Les frais kilométriques\*, l'hébergement\*\* et la restauration restent à la charge de l'organisateur.

Quelques jours avant la prestation, vous allez recevoir par mail un contrat à valider (si cela n'est pas déjà fait). Vous aurez le choix d'effectuer le paiement immédiatement ou plus tard, par virement, carte bleue ou chèque directement au service chèque emploi spectacle, celui-ci doit impérativement être effectué au plus tard 4 jours après le début de la manifestation tout retard sera majoré de 20 %. Les heures indiquées sur ce contrat du service chèque emploi spectacle inclus : la préparation, la répétition, le(s) trajet(s) (aller), le montage, la prestation + présence, le démontage et le(s) trajet(s) (retour) cela ne change en rien le montant total signé lors du devis qui reste le même.

(\*Soit 0,33€ par km - \*\*Soit 65€ pour une nuit une personne si prestation à plus de 100km de Nantes)

### À quoi sert le versement des arrhes ? :

Pour bloquer la date définitivement

Pour bloquer le tarif d'une éventuelle évolution

Pour garantir au Dj l'existence réelle du futur événement

Avance sur les différents frais d'hébergement et de déplacement

Pour l'entretien et préparation du matériel

Pour les frais de gestion et déclaration légale

### Modalités d'annulation :

En cas d'annulation de la part de l'artiste, il s'engage à trouver une solution avec ses collègues remplaçants en fonction de leurs plannings, dans le cas contraire les arrhes seront bien sûr remboursées, dans ce cas-là, des frais de gestion seront déduits soit 10 % du montant global de la prestation.

En cas d'annulation **des organisateurs, LES ARRHS NE SERONT EN AUCUN CAS RESTITUÉS A L'ORGANISATEUR**, ils seront transformés en avoir utilisable librement dans les 18 mois, selon disponibilité à la date de report)

**FRANCK ▶ YZIAK**  
DJ PRODUCTEUR - RÉGISSEUR

Tél : 07 83 14 18 25  
FESTIVAL - WEDDING - PRIVATE PARTY  
CREATIONS WEB & PRINT  
Mail : franckdyziak@gmail.com  
[www.franckdyziak.com](http://www.franckdyziak.com)

# FOIRE AUX QUESTIONS

## MODALITÉS & MUSIQUE

### Modalités de report d'événement :

Lors d'un report de la part des organisateurs, si aucunes disponibilités ne concordent, **LES ARRHEES NE SERONT EN AUCUN CAS RESTITUÉES A L'ORGANISATEUR**, ils seront transformés en avoir utilisable librement dans les 18 mois, selon disponibilité du DJ à la date de report. Attention donc à bien vérifier le planning de disponibilité avant de bloquer une nouvelle date pour votre événement.

### Conditions exceptionnelles, mesures exceptionnelles - COVID-19 :

C'est pourquoi de mon côté concernant les prestations DJ, mon engagement reste total : tout sera fait pour décaler au mieux votre nouvelle date de mariage ou votre événement (selon les disponibilités de planning).

Les arrhes seront automatiquement totalement remboursées sous forme d'avoirs, utilisable librement dans les 18 mois suivant la date prévue initialement, non nominatif et valable sur les différentes prestations, (là aussi selon disponibilité à la date de report). Hormis les avoirs aucun autre type de remboursement ne sera fait sur les arrhes déjà versées

Le contrat signé à la réservation sera révisé, réédité et modifié sans frais supplémentaires. Le tarif du devis restera le même pour une nouvelle prestation. (hors frais éventuels, si nouveau lieu ou souscription d'options complémentaires) Le paiement du solde sera donc décalé à la nouvelle date de votre événement.

### Qui est Franck Dzyiak (DJ) ?

Depuis 1998, je travaille dans le monde de la nuit en ma qualité de DJ. J'évolue principalement et en priorité lors des festivals et concerts. J'effectue en outre fréquemment des remplacements en discothèque. Enfin, je réalise naturellement des prestations lors des mariages.

Cela explique en partie mon prix attractif puisque mes prestations, Mariage sont l'une des trois facettes de mon métier.

Mon expérience acquise dans les boîtes de nuit me permet entre autres de m'adapter tout au long de la soirée auprès de différentes clientèles.

En discothèque notamment, la clientèle est très diversifiée. Il en est de même lors des mariages, et ce, en prenant toujours en compte les goûts musicaux.

### Musique généraliste qu'est-ce c'est ?

C'est des dizaines de styles de musique différents, c'est ce qui plaira à coup sûr à vos invités !

Une soirée réussie base principalement son succès sur les styles de musique qui y seront entendus. Le but du jeu est donc que votre DJ Franck Dzyiak s'adapte à votre public et qu'il puisse jouer les styles de musique qu'il faut. Avec ses 20 ans, expérience en clubs et discothèques, la culture musicale dite « généraliste » est la plus adaptée à votre événement. Elle cible aussi bien les titres des années 50' jusqu'à ceux d'aujourd'hui. Lors de la soirée comme je vous l'ai expliqué, je m'attache toujours à faire plaisir et je vais m'adapter en permanence afin que la piste de danse soit la plus fréquentée possible.

### Pas de prestation trop kitsch = pas d'animation micro

Comme vous avez dû le remarquer en parcourant mon site internet, je ne réalise pas volontairement d'animation dite de « micro » puisque ma musique suffit amplement à créer une ambiance à la fois agréable et conviviale.

Si vous éprouvez l'envie et le besoin d'utiliser un vidéo projecteur et un écran, je vous les mets évidemment à disposition pour vos projections. L'éclairage de la salle avec des lumières dites de « lèche-mur » est aussi inclus dans le forfait.

### Présence du DJ du début à fin pour plus de tranquillité

Je préfère être présent de l'arrivée des invités jusqu'à la clôture de la partie dansante, dans le but de pouvoir converser avec vos invités et de pouvoir connaître et cibler la couleur musicale à produire durant la soirée, c'est la raison pour laquelle je vous demande de me prévoir un repas à table avec vos amis (habituellement on me place sur la table la plus festive de sorte à faire danser plus facilement par la suite).

### Diverses prestations :

Mariage & Pacs, Anniversaire, Départ en retraite, Cocktail & Vin d'honneur, Soirée d'entreprise, DJ Set Fitness, Fête religieuse, Concert Régie, Défilé de mode, Enterrement de vie de JF / JH, Événement commémoratif, Fête de Noël, Fête de village, Fiançailles, Incentive, Journée d'information, Lancement de produit, Meeting politique, Réception entre amis, Remise de prix, Représentation de théâtre, Réveillon du jour de l'an, Soirée à thème, Soirée d'école, Soirée étudiante, et autres sur demande...

### Préparation de la programmation musicale

60 jours avant la date de votre événement, je vous adresse un courriel vous demandant de sélectionner 15 chansons dansantes qui vous rappellent des souvenirs. Vous avez aussi la possibilité de me prévenir des titres de singles que vous n'appréciez pas et que vous ne voulez pas entendre lors de votre événement. De même, je souligne que trois chansons importantes devront être choisies, pour agrémente l'arrivée du gâteau et pour les mariages, l'entrée des mariés ainsi que la première danse pour les jeunes mariés.

### Assurances des biens et des personnes

**Du côté du DJ :** tout son matériel est déjà assuré personnellement à partir du moment du départ de l'entrepôt, jusqu'au lieu de la prestation, dans le véhicule, ainsi que pendant la durée totale de l'événement et du retour. À noter : veiller à bien verrouiller les locaux lors de votre absence, pour éviter que les matériels ne soient volés ou endommagés. Le prestataire dispose aussi d'une responsabilité civile, dans le cas où il serait amené à blesser quelqu'un.

**Du côté de l'organisateur :** si vous louez un lieu, vous devez obligatoirement prévenir votre assurance pour avoir une extension de responsabilité civile. Celle-ci couvrira les éventuelles dégradations dans la salle. Comme le DJ est un prestataire qui travaille pour vous comme intermittent du spectacle, il devient votre salarié, vous devez donc prévenir votre assurance aussi dans ce sens, pour couvrir cela.

**Du côté du loueur de salle :** Celui-ci dispose déjà des assurances nécessaires qui couvrent les éventuelles catastrophes naturelles, incendie, inondations... Penser à lui demander si la commission de sécurité est passé récemment dans les locaux. Il y a des fois de drôles de surprises là-dessus, mieux vaut prendre le minimum de risque quand on parle de sécurité.

**Du côté des convives :** Chacun d'entre eux dispose déjà d'une responsabilité civile dans leur propre habitation, si l'un d'eux dégrade quelque chose, il devra se référer à son assurance personnelle.

À noter : que s'il y a dégradation du matériel ou des locaux sans possibilité de trouver le fautif, un dépôt de plainte contre X sera obligatoire pour pouvoir faire fonctionner les différentes assurances.

# FOIRE AUX QUESTIONS

## PLANS TECHNIQUES

### PLAN TECHINQUE DJ

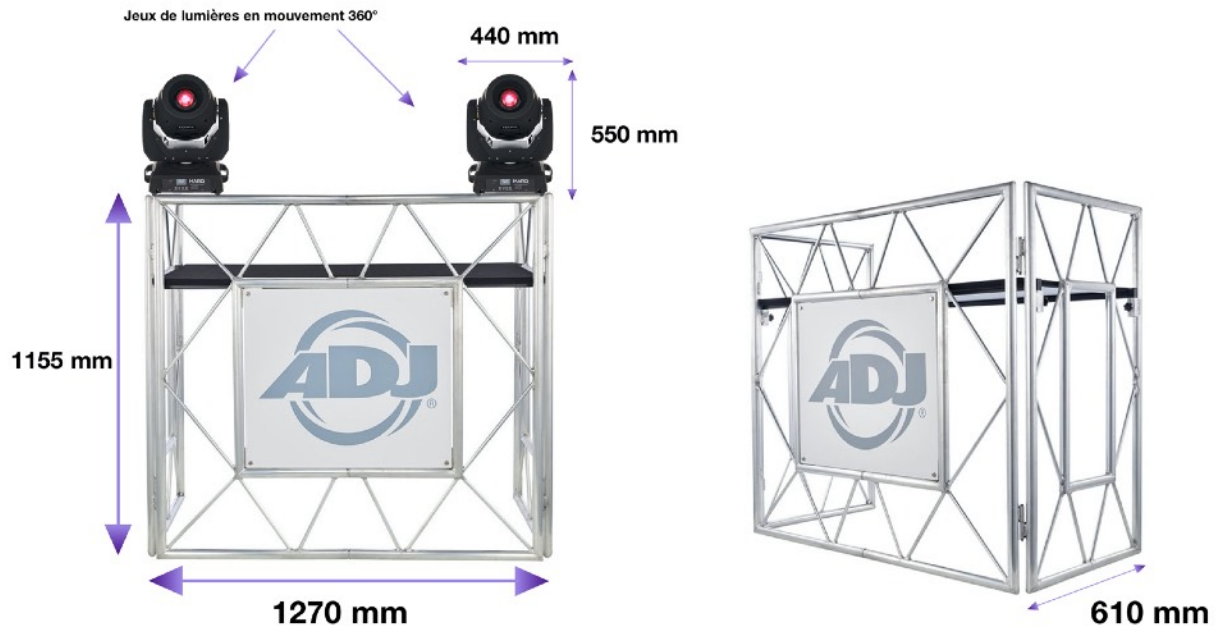

Surface au sol mini : 3 mètres x 1,70  
mètre pour 2,20 mètres de haut.

Le plus loin possible des détecteurs  
de fumée.

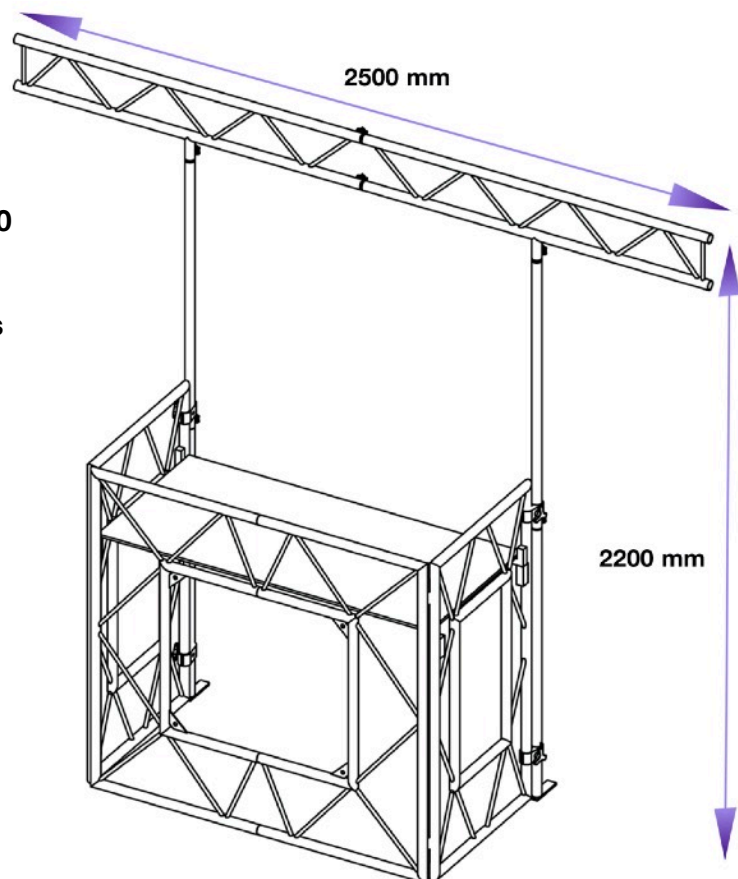

# FOIRE AUX QUESTIONS

## PLANS TECHNIQUES

### EXEMPLE PETITE INSTALLATION



**PUBLIC**

2500 mm

**COUR HAUT**

**JARDIN HAUT**

2200 mm

**COUR HAUT LED**

**JARDIN HAUT LED**

**COUR BAS**

**JARDIN BAS**

**JARDIN**

**STAGE**

**COUR**



## UN LABEL DE QUALITÉ

REPORT POSSIBLE EN FONCTION DES DISPONIBILITÉS DU PLANNING, REMBOURSEMENT SOUS FORME D'AVOIR NON NOMINATIF VALABLE 18 MOIS

- > Devis clair et précis
- > Un seul interlocuteur du début à la fin de la prestation
- > Contrat rédigé dans les règles avec déclaration préalable dans la légalité (GUSO, Assurances, Sacem, Hadoopi)
- > Choix musical personnalisé
- > Installation dans les normes de sécurité grâce à un matériel dernier cri
- > Pas d'animation micro intempestive, la musique suffit largement pour créer une ambiance agréable
- > Prestation réalisée avec professionnalisme depuis 1998
- > Pas de frais supplémentaires, formule tout inclus